

RFG
REAL FEEL GOOD

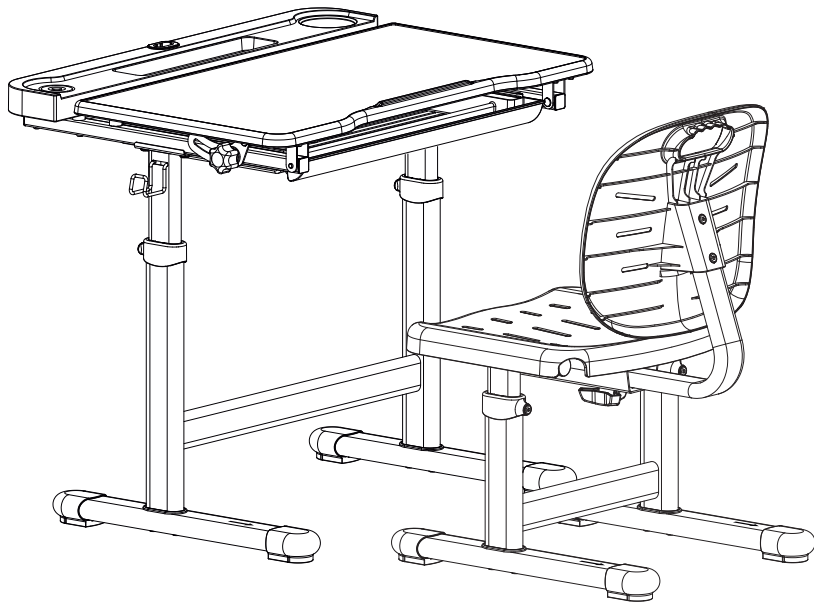

FS-403X

Healthy Ergo Study Desk & Chair

ASSEMBLY INSTRUCTIONS

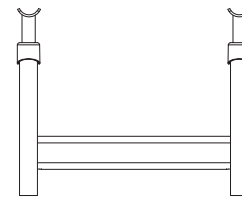

B1

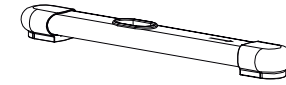

B2x4

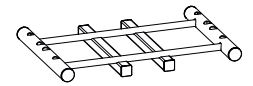

B3

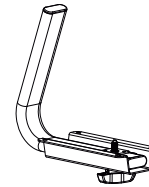

B4

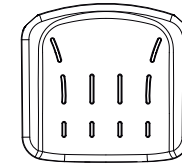

B5

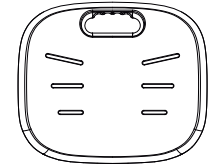

B6

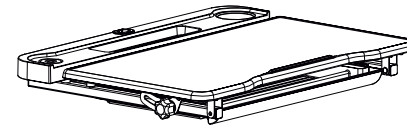

B7

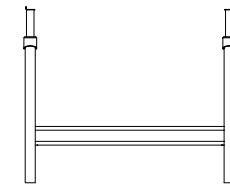

B8



A1x8



A2x18



A3x4



A4x4

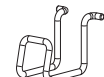

A5x1



A6x1



Внимание: Сглобяване само от възрастен.

Преди да започнете:

1. Прочетете цялото ръководство за инсталиране и монтаж преди да започнете. Неправилната инсталация може да доведе до повреди или сериозни наранявания.
2. Дас е сглобява от възрастен. Продуктът съдържа малки части, които представляват опасност от задавяне при деца.
3. Никога не затягайте напълно винтовете, докато всички елементи не са сглобени и на правилното място.
4. Никога не позволявайте на корозивни вещества, влага или химикали да влязат в контакт с продукта, тъй като това може да причини повреда на повърхността. В случай че това се случи, почистете повърхността незабавно с влажна кърпа.
5. Продуктът е предназначен само за вътрешна употреба. Използването на продукта на открито или в неконтролирана среда може да доведе до повреда на продукта.

CHAIR ASSEMBLY INSTRUCTIONS

1

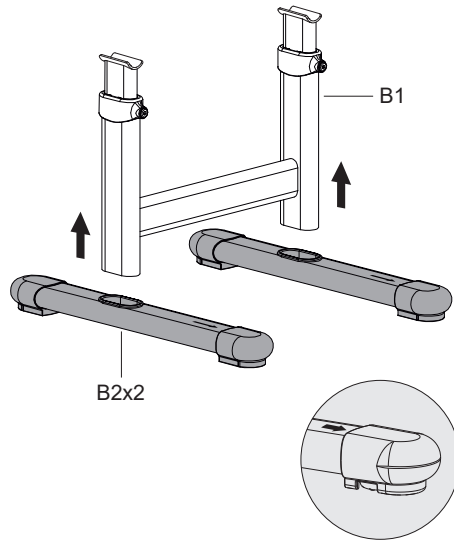

2

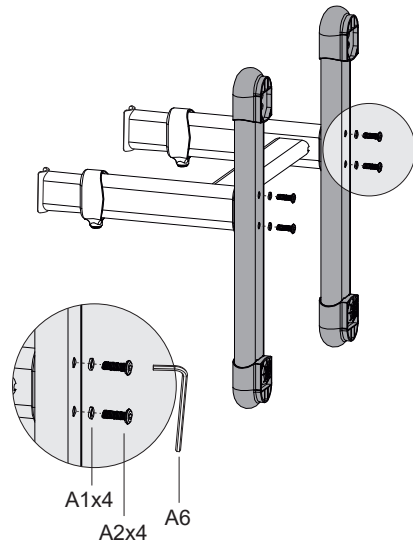

3

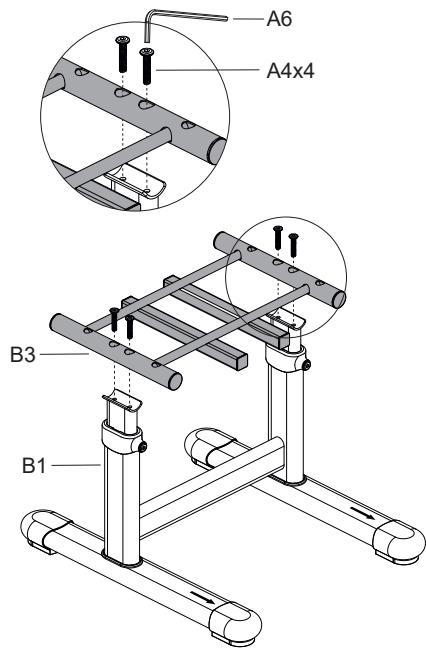

4

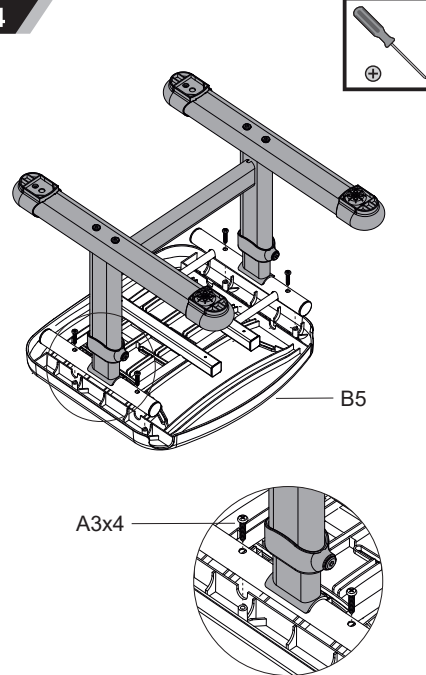

5

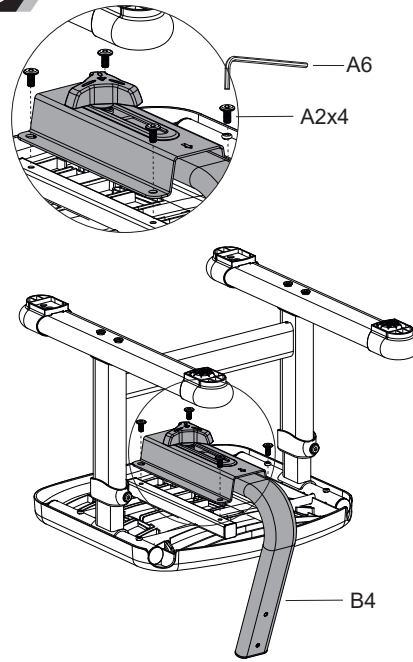

6

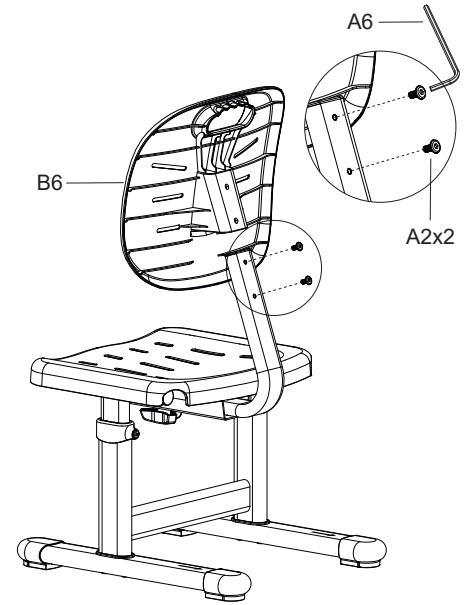

7

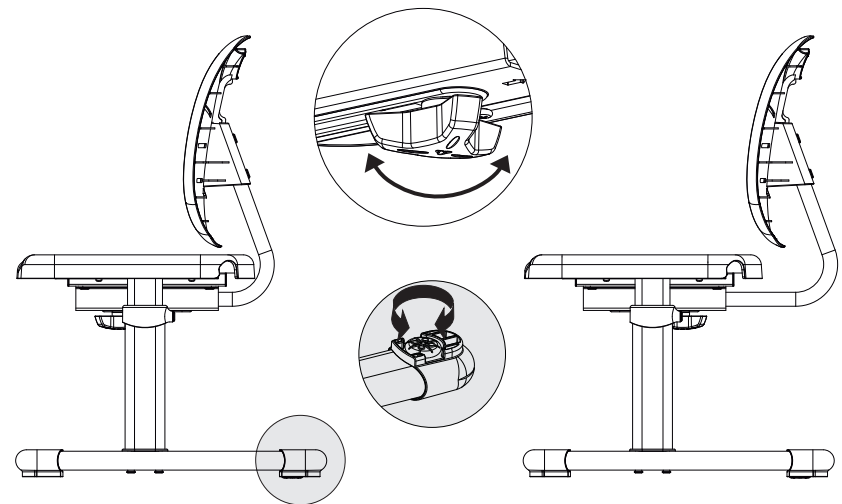

DESK ASSEMBLY INSTRUCTIONS

8

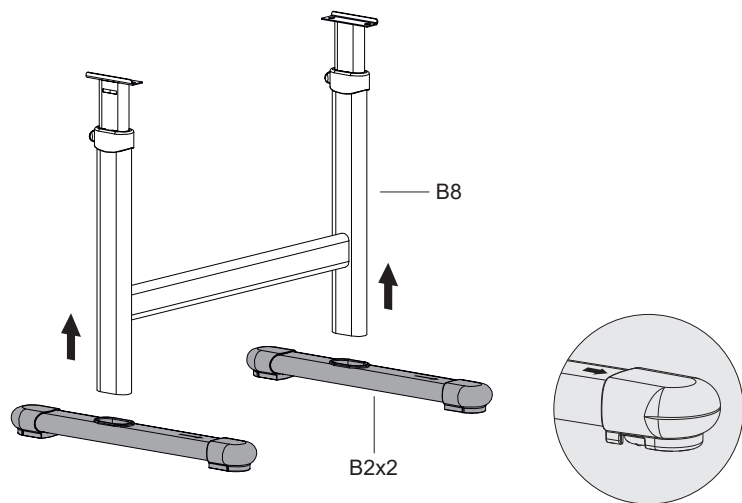

10

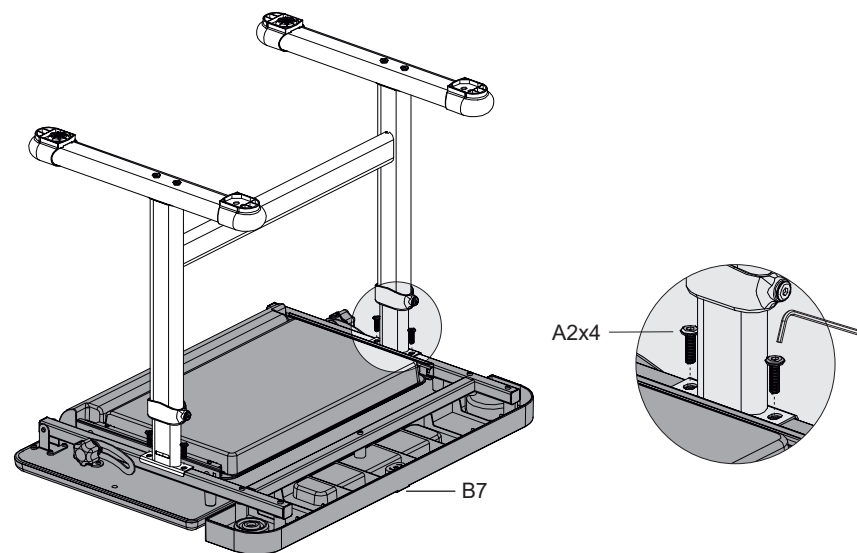

9

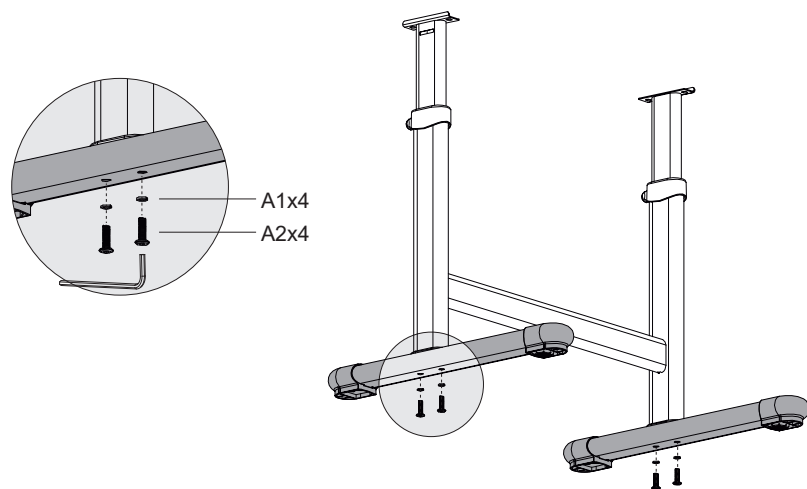

11

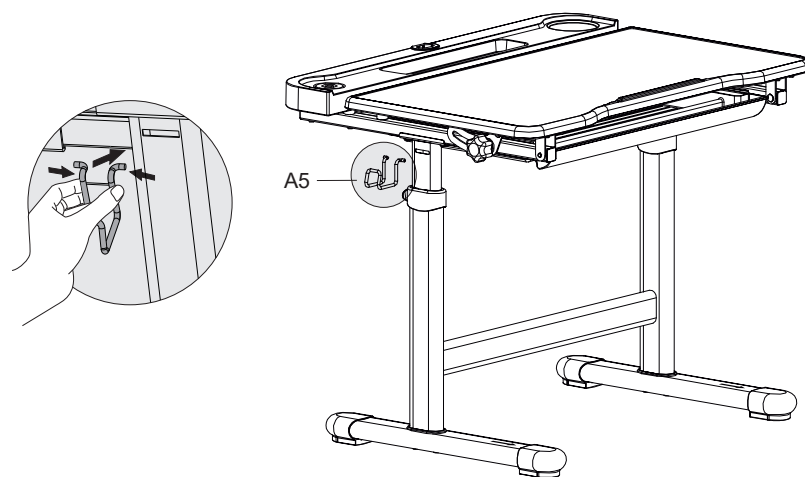

12

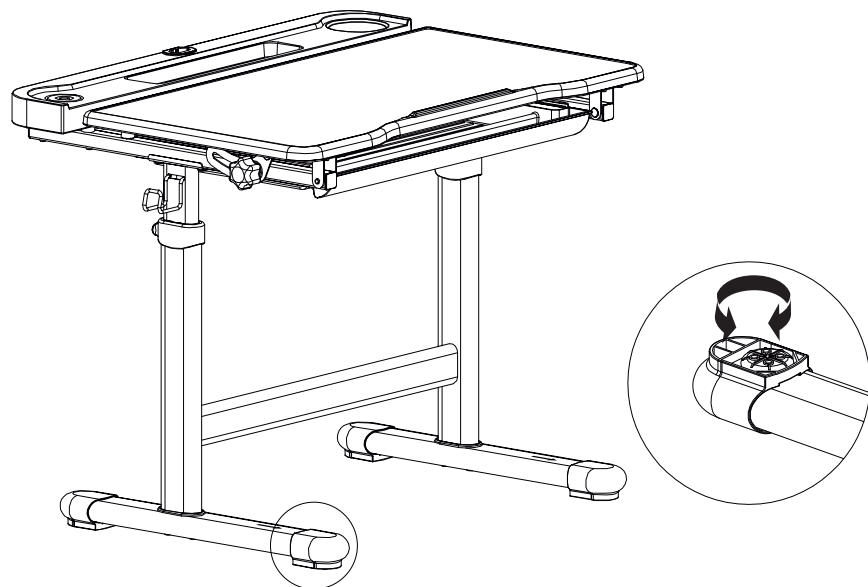

13

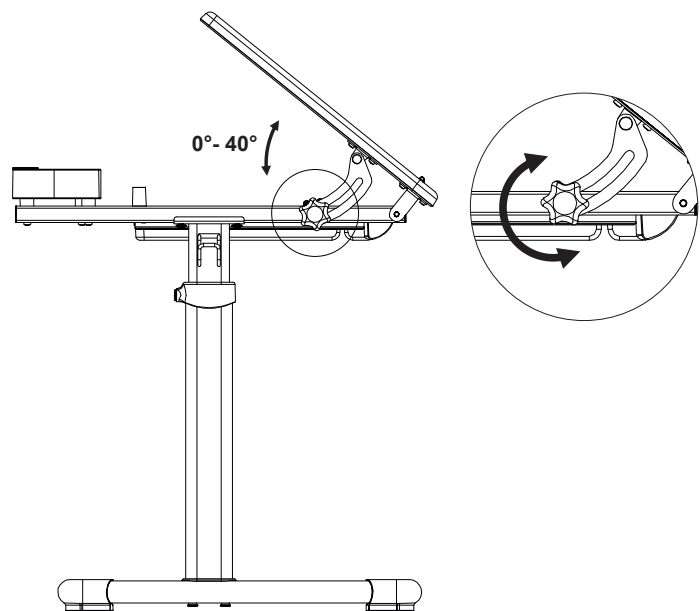

Height Adjustment

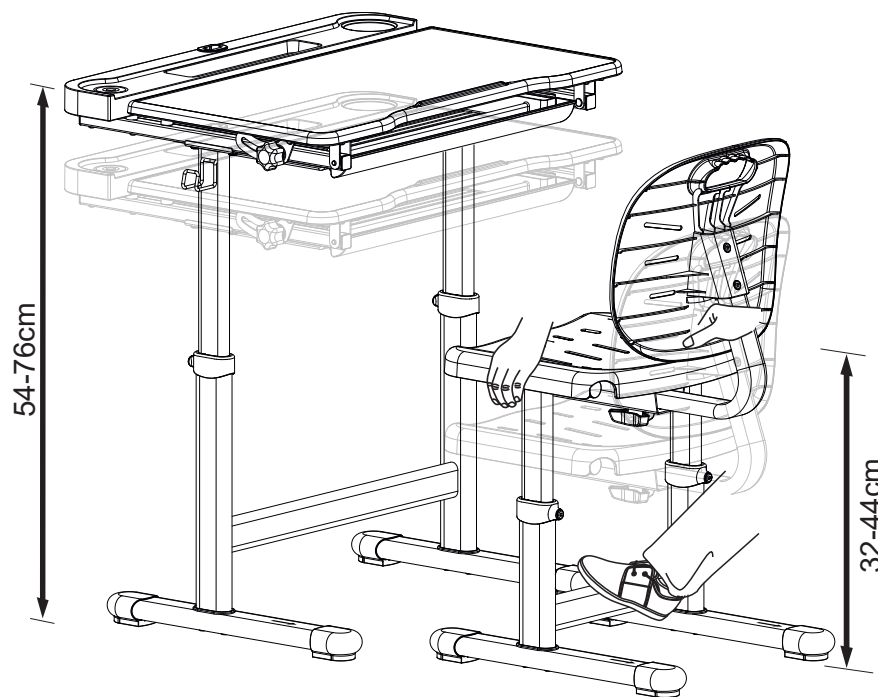

Как да ги повдигнете

Бюрото и столът могат да се регулират на по-голяма височина, като поставите единия си крак на опорната шина и повдигнете бюрото или стола до желаната височина.

Как да ги спуснете

Внимателно повдигнете бюрото или стола до максималната височина и след това бавно спуснете до минималната височина. Повдигнете отново до желаната височина, както е описано по-горе.