

RFG ШКАФ CHICAGO

ИНСТРУКЦИЯ ЗА СГЛОБЯВАНЕ

Благодарим ви, че закупихте един от нашите продукти. Моля, прочетете внимателно инструкциите за монтаж преди монтажа (Внимание: Не затягайте винтовете, преди всички да са на мястото си).

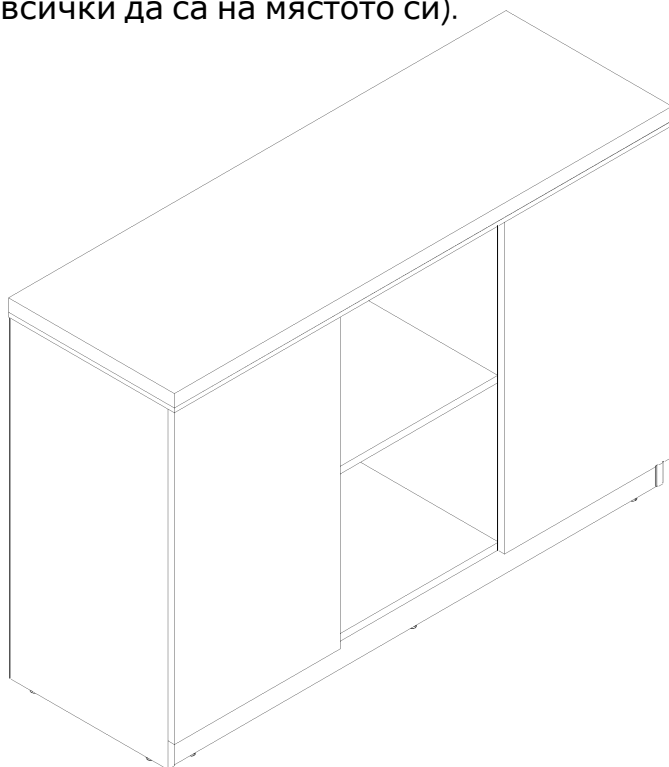

Шкаф Chicago	Модел No.	Размери	Брой пакети
	RFG ШКАФ CHICAGO	1200W*400D*800H	2

120 MINS

**2 PERSONS
ASSEMBLY**

Общи грижи:

- Пазете мебелите си от пряка слънчева светлина - използвайте подложки за бюро и подложки за чаши, за да предпазите повърхността им от вдлъбнатини, драскотини и влага от горещи или студени течности.

Почистване:

- За почистване избършете повърхността с влажна (не мокра) или с чиста и суха кърпа.

ВАЖНО - Моля, прочетете внимателно тези инструкции преди сглобяване.

Дръжте деца и животни далеч от работната зона, малки части могат да причинят задавяне при поглъщане. Сглобете izdelieto възможно най-близо до предвиденото му място (в една и съща стая). Сглобете върху мека, равна повърхност, за да избегнете повреда. Извадете всички фитинги от пластмасовите торбички и ги разделете по групи. Проверете дали имате всички изброени компоненти и инструменти. Уверете се, че имате достатъчно място за подреждане на частите преди сглобяване. Не стойте и не поставяйте тежест върху продукта, това може да причини повреда. Допълнителен необходим инструмент е отвертка.  Изхвърлете всички опаковки внимателно и отговорно. Сглобяването на частите ще бъде по-лесно от двама души. На всеки няколко месеца проверявайте дали по устройството няма хлабави части. Този продукт не трябва да се изхвърля с битовите отпадъци. Занесете го в местния център за изхвърляне на отпадъци.

Как да се използва безопасно

Разлятите течности трябва да се попиват, а не да се избърсват. Това трябва да се направи незабавно с мека кърпа след разливане, след което да се избърше и подсуши, както е посочено по-горе. Важно е да се изпълни тази процедура, за да се предотврати проникването на течности в повърхността, тъй като това може да причини отделяне и  или разцепване на повърхностния материал. Плотовете на мебелите могат да бъдат повредени от горещи чинии, мокри чаши и предмети с остри или твърди повърхности. Препоръчително е да се използват подложки за хранене. Мебелите трябва да се използват само в съответствие с тяхната конструкция и предназначение. За ваша безопасност мебелите не трябва да се използват като заместител на стълба, стъпала или закачалка и др. Ако някои части липсват или са повредени, спрете да използвате мебелите, докато не бъдат заменени с оригиналните. Вратите, чекмеджетата и рафтовете не трябва да се оставят ненужно отворени (издърпани), тъй като това може да застраши безопасността на потребителите, особено на децата. Мебелите трябва да се поставят на поне 1 метър от активни източници на топлина, като радиатори и отоплителни уреди. Те трябва да се използват в помещения, които са сухи, затворени и защитени от въздействието на атмосферните условия, включително въздействието на пряка слънчева светлина. Твърде сухият или влажен въздух може да причини деформации на някои части на мебелите. Избягвайте поставянето на мебелите върху влажна повърхност. Спрете да ги използвате в случай на разхлабване (развиване) на винтове, болтове или гайки.

Моля, запазете това за бъдещи справки!



ПРОВЕРКА НА ПРОДУКТА

При получаване на мебелите, моля, проверете размера на продукта и количеството в кашона.

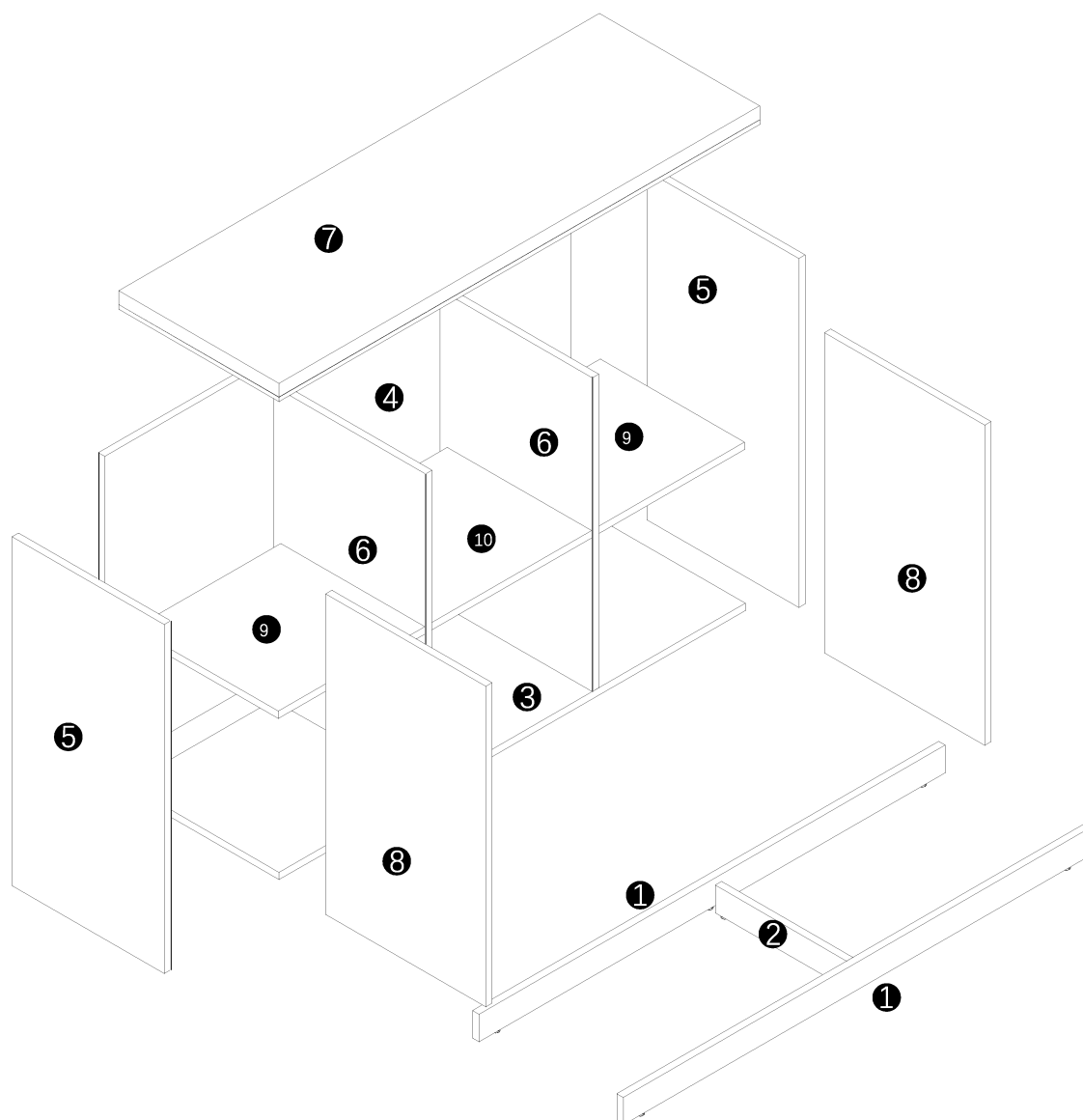
RFG шкаф Chicago трябва да бъде опакован в 2 кашона. Маркировката за доставка трябва да е на 1 от 2 и 2 от 2.



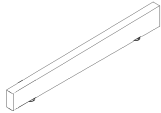

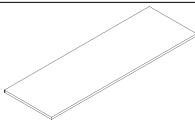

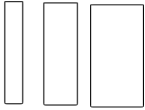

■ Спийськ с части

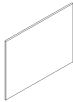
NO.	Размери	Брой	Изображение
1	1162*58*16	2	
2	342*58*16	1	
3	1162*378*16	1	

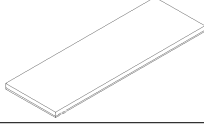

■ Списък с части

④	1162*677*16	1	
⑤	753*378*16	2	
⑥	677*360*16	2	
⑦	1217*417*40	1	
⑧	691*398*16	2	
⑨	362*358*16	2	
⑩	396*358*16	1	

МОНТАЖ НА ПИНТА, КАКТО Е ПОКАЗАНО ПО-ДОЛУ:

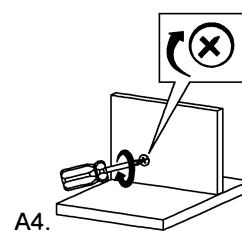
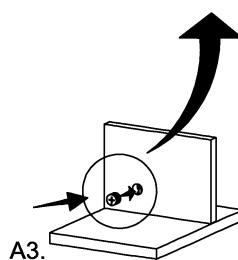
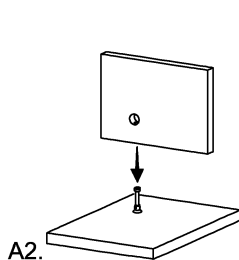
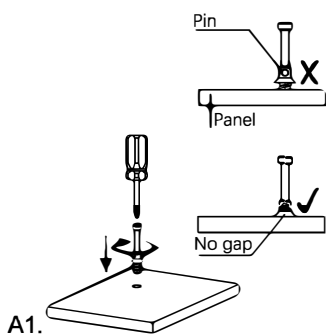
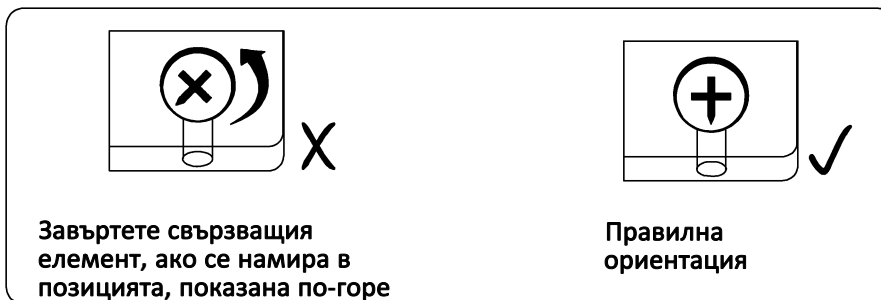

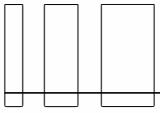

■ Стъпки на сглобяване

1

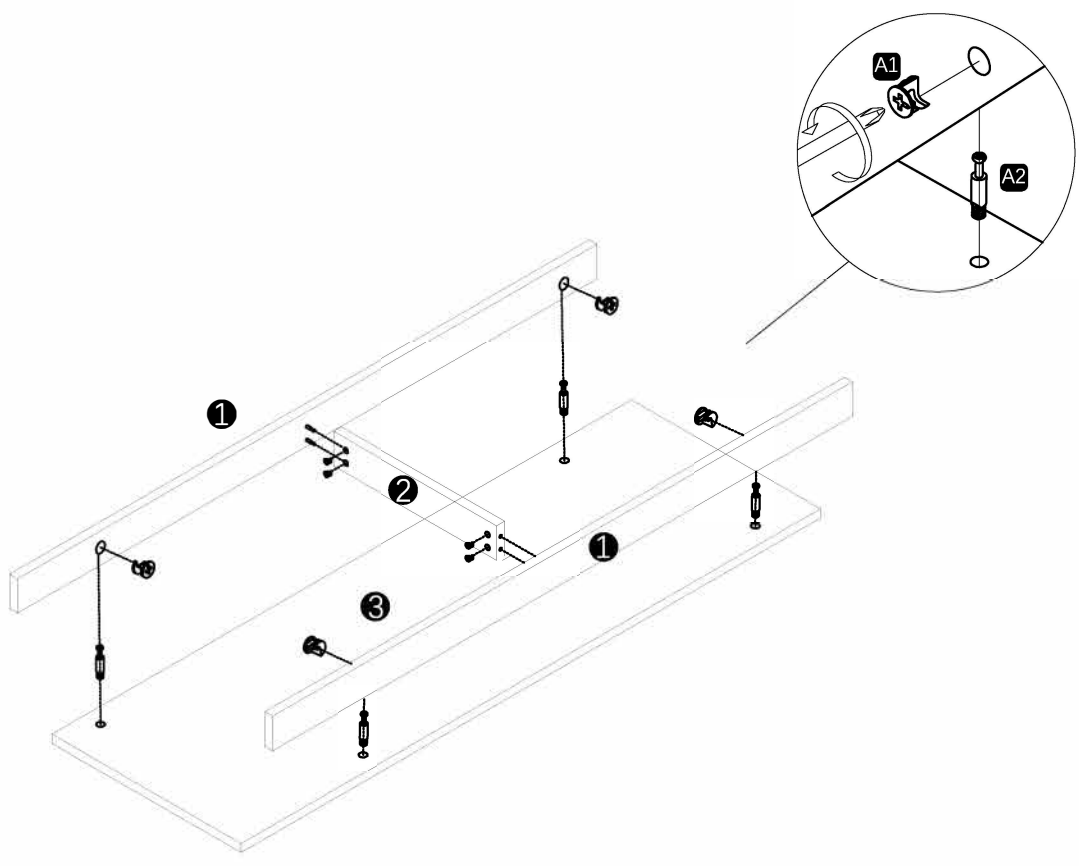

■ SCREWS

A	
A2	

2

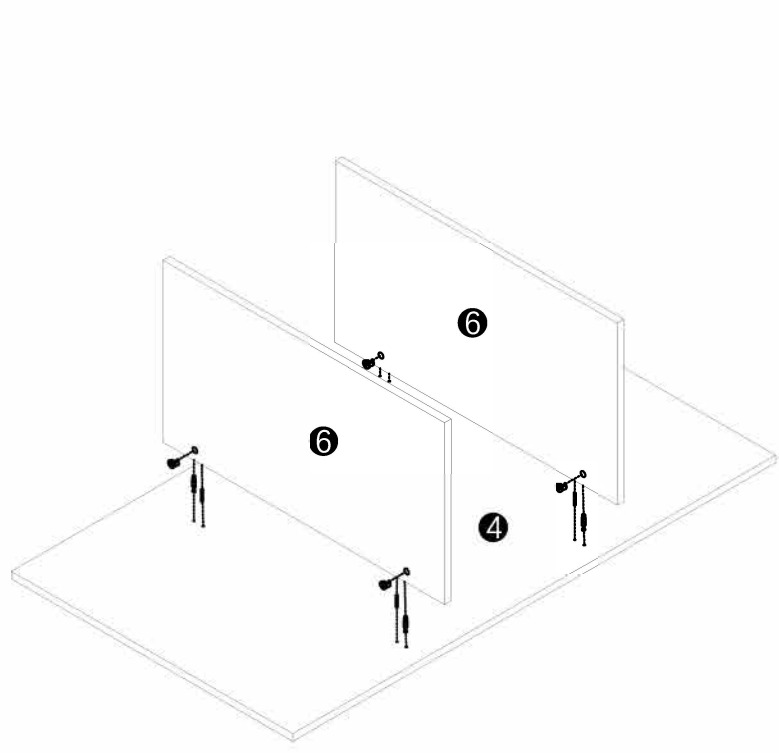

■ SCREWS

A1	
A2	
B	

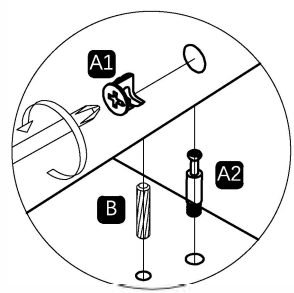

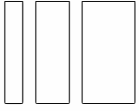

■ Стъпки на сглобяване

3

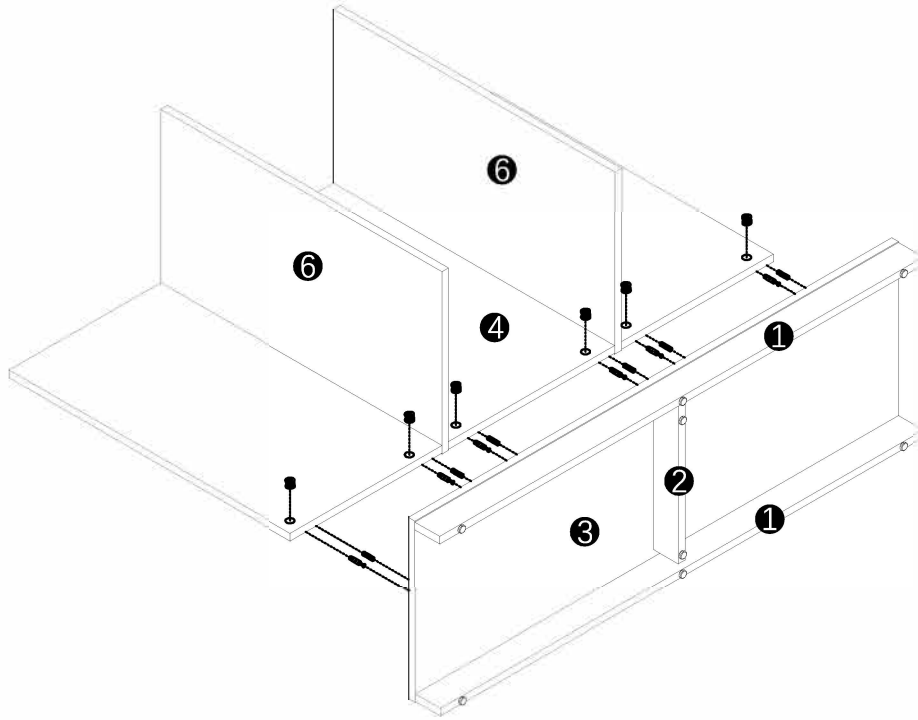

4

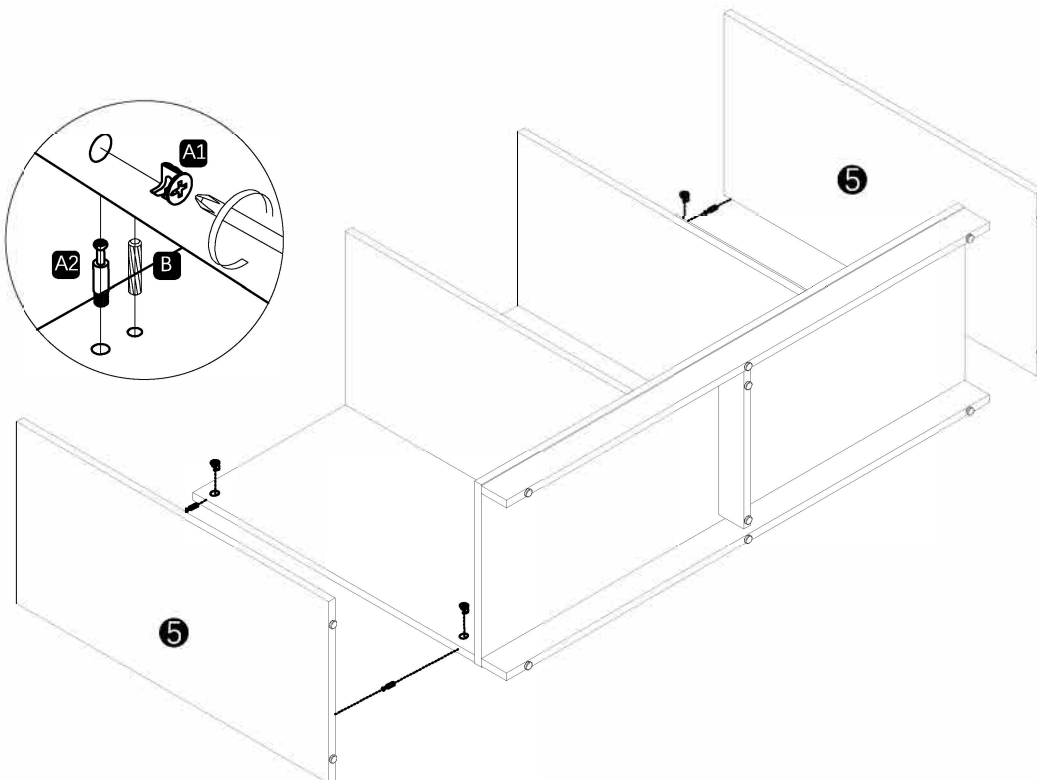

■ SCREWS

A1	
A2	
B	

■ Стъпки на сглобяване

5

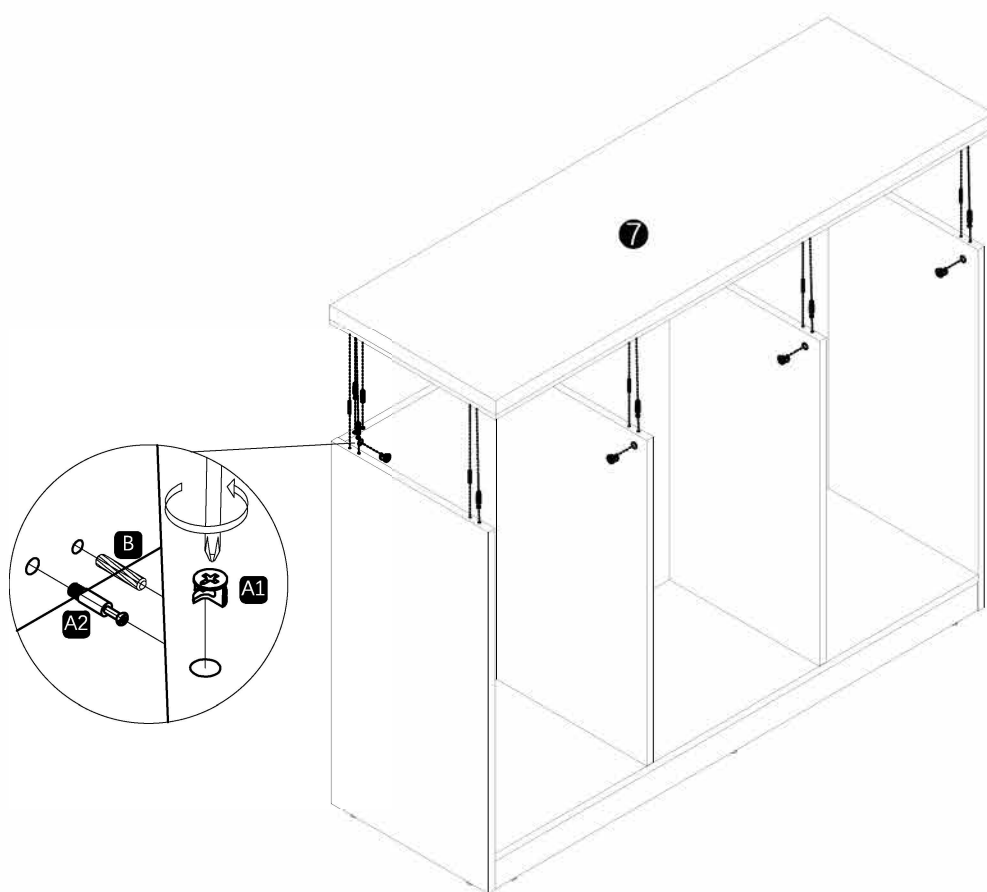
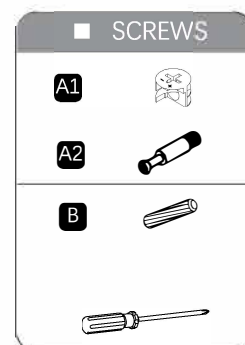

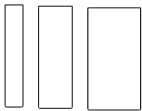

■ Стъпки на сглобяване

7

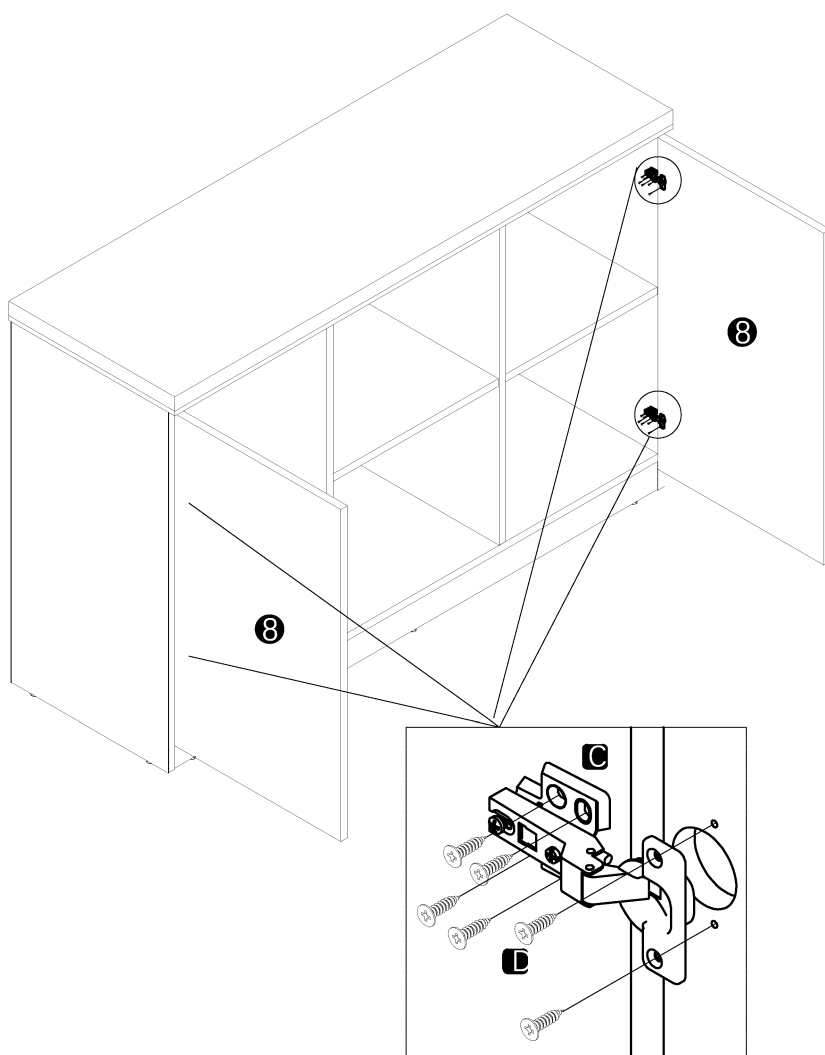

■ Стъпки на сглобяване

8

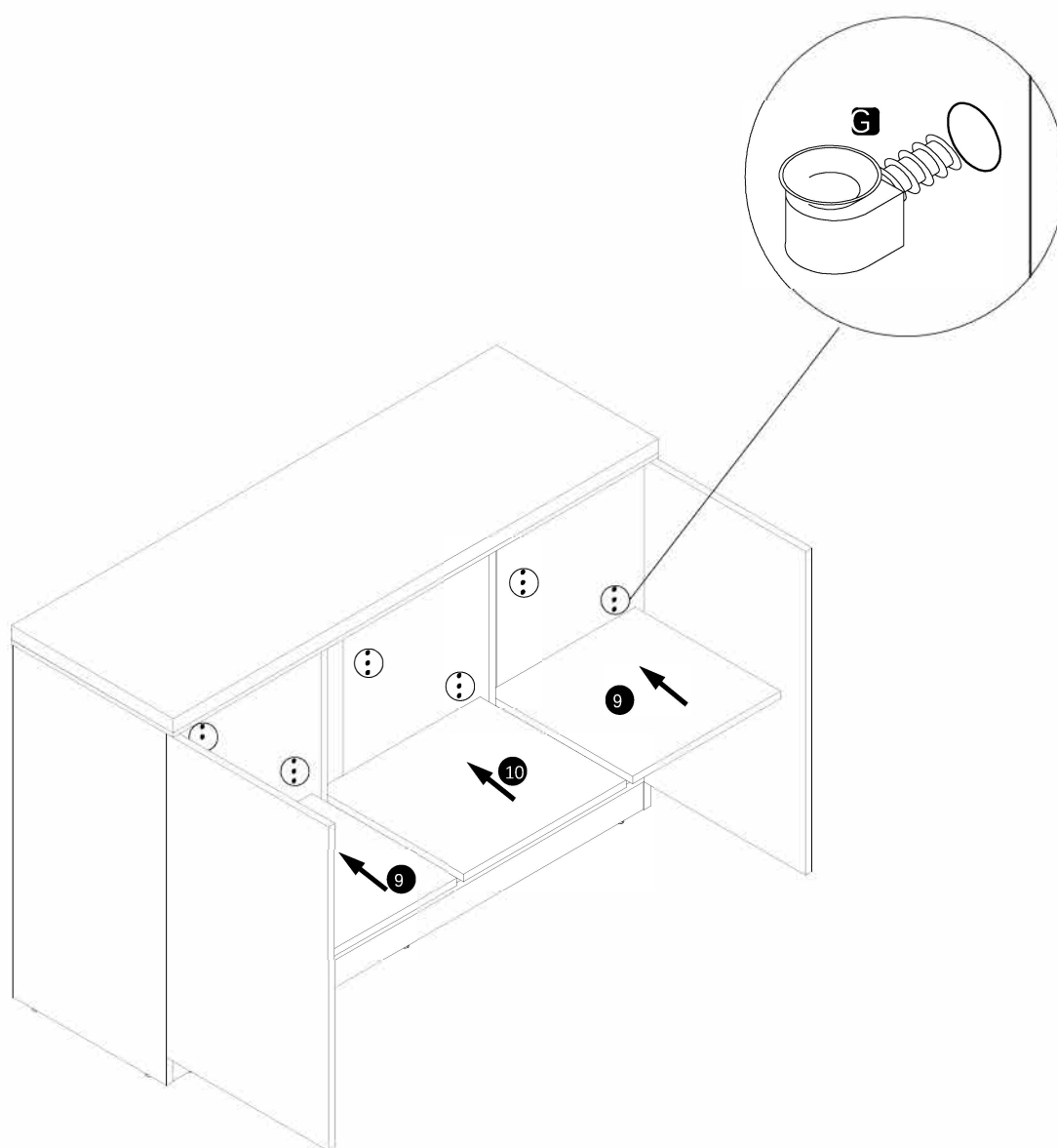

ЗАКЛЮЧИТЕЛНА БЕЛЕЖКА:

Не дърпайте мебелите, тъй като това може да повреди краката им. Вместо това, помолете поне двама души да ги повдигнат внимателно и предпазливо от двата края.

ВАЖНО: РЪКОВОДСТВО ЗА ГРИЖА ЗА ВАШИТЕ МЕБЕЛИ ОТ МЕЛАМИН

Моля, прочетете важна информация относно вашите мебели.

- Почиствайте често праха с чиста, влажна кърпа без власинки.
- Избягвайте употребата на химикали или разтворители при почистване на мебелите.
- Не поставяйте горещи предмети върху повърхността на мебелите.
- Избягвайте излагането на мебелите на силна слънчева светлина.
- Не излагайте мебелите на течности.
- Не позволявайте на остри или груби предмети да надраскат повърхността на мебелите.
- Когато местите мебели, не ги влачете по пода.